

推力球轴承

d 70-85mm-53215

参数信息:

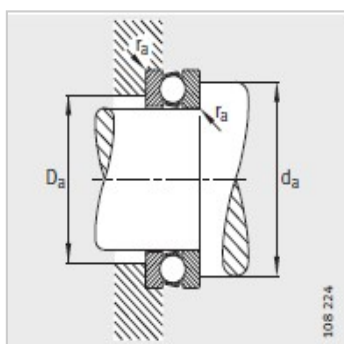
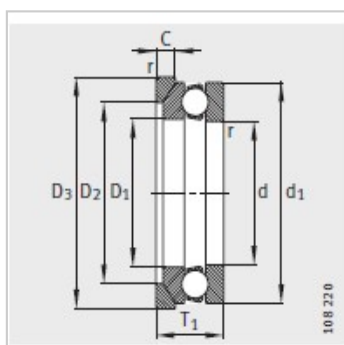
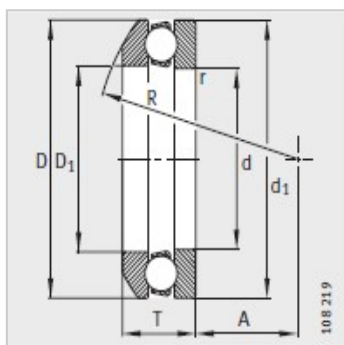
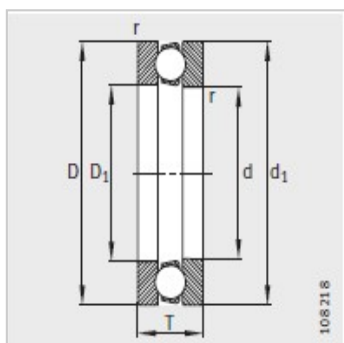

型号 :

轴承 : 53215

垫圈 : -

质量m :

轴承 kg : 1.01

垫圈 kg : -

尺寸mm :

d : 75

D : 110

T : 28.3

D : 77

d : 110

r min : 1

R : 90

A : 49

D : -

D : -

C : -

T : -

安装尺寸mm :

dmin : 96

Dmax : 92

rmax : 1

基本额定载荷N :

动载荷 : 67000

静载荷 : 170000

疲劳极限载荷N : 7500

最小载荷系数 A : 0.18

极限转速 : 3400

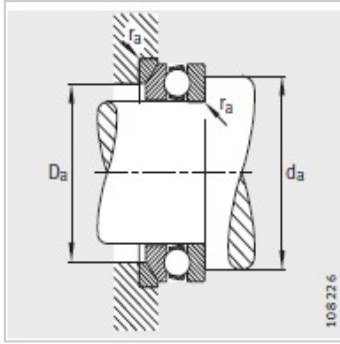

: